

WAVE MIC ARM PRO

Quick Start Guide • Guide de prise en main rapide • Kurzanleitung • Guía de inicio rápido • Guida rapida • Snelstartgids
 Πίκαοπας • Lynstart guide • Hurtigvejledning • Kom igång • Guia de Início Rápido • Hızlı Kurulum Rehberi
 Σύντομος οδηγός • Skrócona instrukcja • Краткое руководство • クイックスタートガイド • 퀵 스타트 가이드
 快速入门指南 • 快速入門指南 • دليل البدء السريع

Measures

Maximum load 3 kg / 6.6 lbs

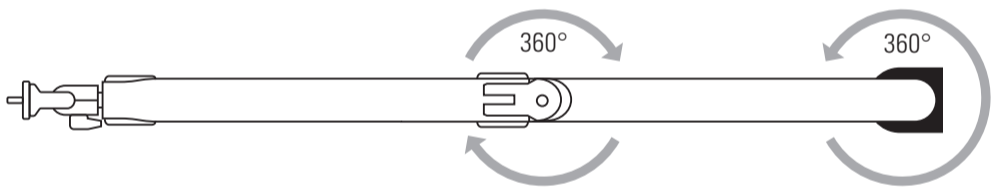
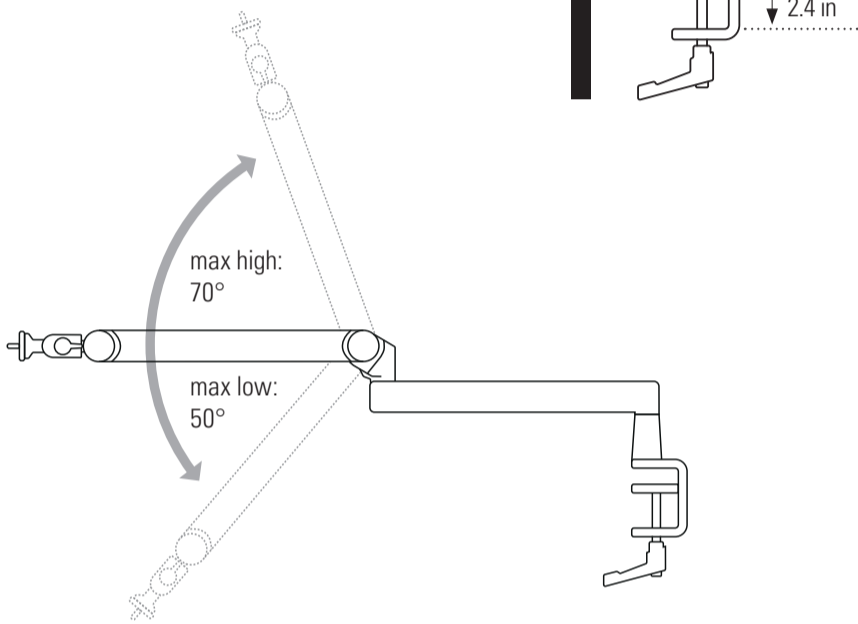
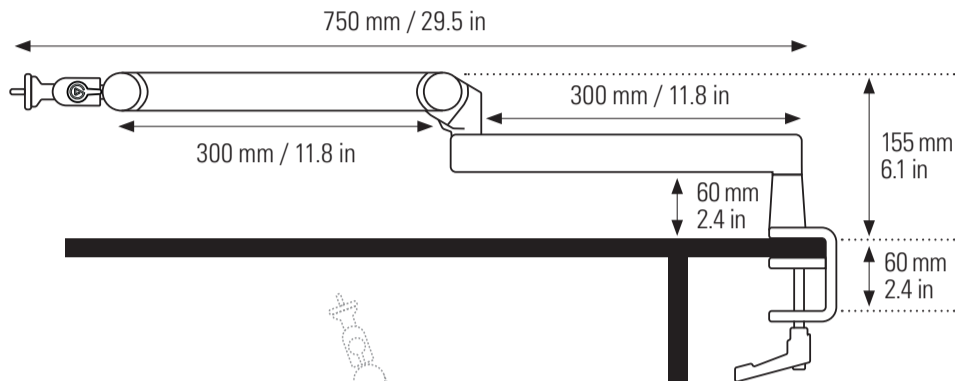
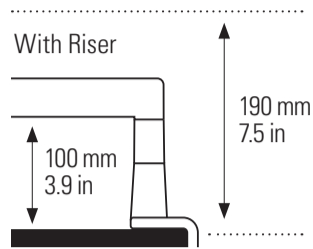

Flexible mic positioning with rotatable ball-head.

1/4" to 3/8" and 1/4" to 5/8" adaptors.

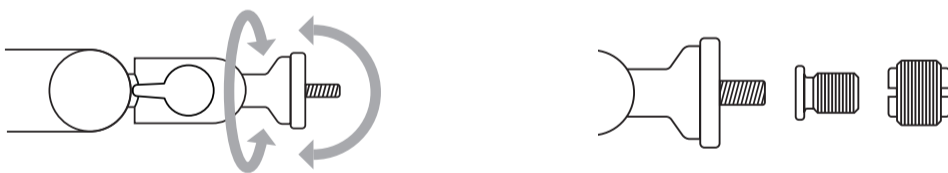

Cable Management

Use the integrated cable management channels with magnetic covers.

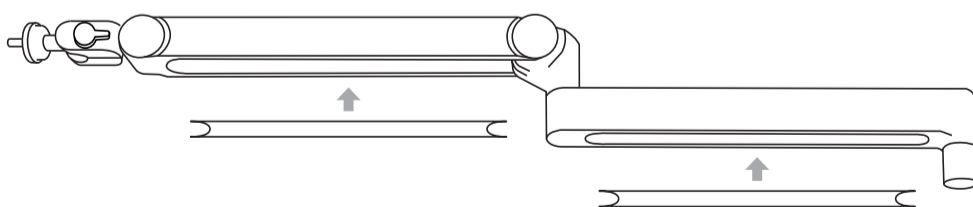

Exchangeable Joint Covers

The joint covers are magnetic and can be easily exchanged. More designs are available from our webstore.

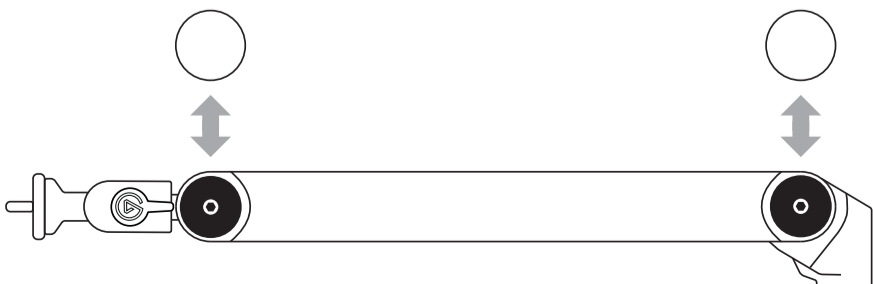

Desk Clamp

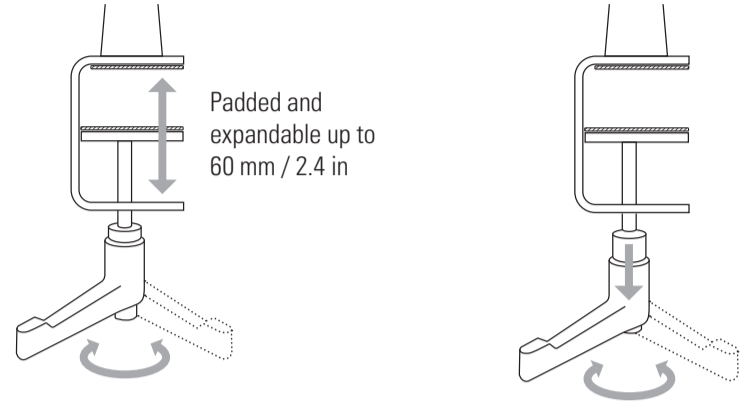

Padded and expandable up to 60 mm / 2.4 in

Loosen Tighten

Push the button to reposition the ratchet after tightening.

Do not overtighten.

Adjustment

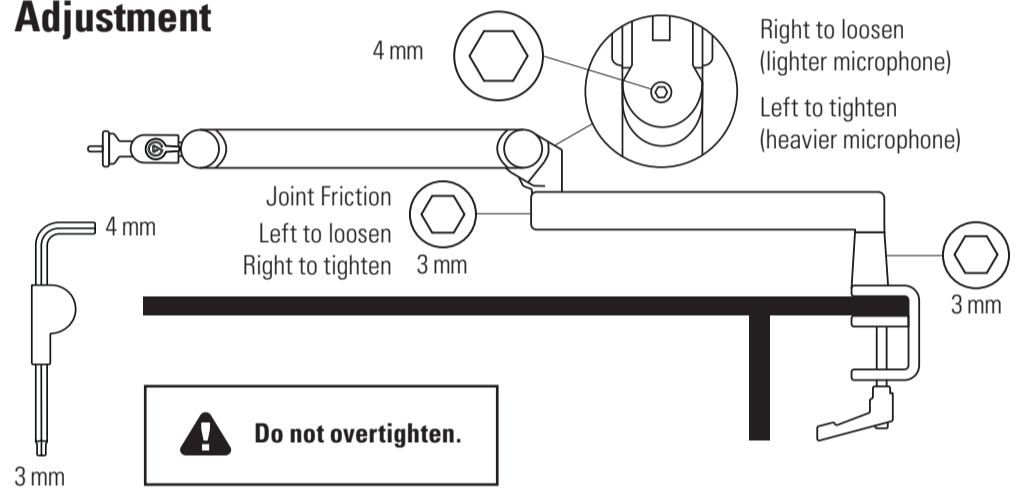

4 mm Right to loosen (lighter microphone)
 Left to tighten (heavier microphone)

Joint Friction
 Left to loosen
 Right to tighten

Do not overtighten.

Warning

- Do not exceed the maximum weight capacity of the mic arm (3 kg / 6.6 lbs).
- Be careful when handling the arm without any load attached. It could snap back.
- Do not place hands in between arm segments when moving Wave Mic Arm Pro.
- Keep magnets away from hard discs, cardiac pacemakers and other electronics sensitive to magnetic fields.
- Be especially cautious when setting up near children.
- Do not leave the product exposed to direct sunlight.
- Do not apply excessive force to the gas spring adjustment screw.
- Keep the product free from dirt and dust. If it becomes dirty, wipe it lightly with a soft cloth moistened with a little water and mild, neutral detergent. Benzene, thinner, and other volatile agents can cause permanent damage and should never be used for cleaning.
- Do not use Wave Mic Arm Pro for applications other than those specified in this guide or the packaging.

FR

Pince pour bureau

- Extensible jusqu'à 60 mm, la pince est dotée d'un revêtement de protection.
- Tournez vers la gauche pour desserrer et vers la droite pour serrer. Ne pas serrer de façon excessive !
- Appuyez sur le bouton pour remettre en place le cliquet une fois que vous avez suffisamment serré.

Réglage

- Tournez la vis hexagonale du bras supérieur vers la droite pour la desserrer (micro plus léger) ou vers la gauche pour la serrer (micro plus lourd).
- La rotule à boule vous permet de trouver la position parfaite pour votre micro.
- Si nécessaire, utilisez les adaptateurs 1/4" vers 3/8" ou 1/4" vers 5/8" fournis.

Passe-câbles

- Utilisez les passe-câbles intégrés avec caches magnétiques pour limiter l'encombrement sur le bureau.

Caches interchangeables

- Les caches magnétiques peuvent être remplacés facilement. D'autres modèles sont disponibles sur notre boutique en ligne.

Avertissement

- Ne dépassez pas le poids maximal supporté par la perche de micro, qui est de 3 kg.
- Manipulez la perche avec précaution dès lors qu'une charge est fixée. Des mouvements de rebond peuvent survenir.
- Lorsque vous déplacez Wave Mic Arm Pro, ne laissez pas vos mains entre les différentes sections de la perche.
- Maintenez une distance suffisante entre les aimants et les disques durs, stimulateurs cardiaques et autres équipements électroniques sensibles aux champs magnétiques.
- Faites particulièrement attention si des enfants se trouvent à proximité lors de l'installation.
- N'exposez pas ce produit à la lumière directe du soleil pendant de longues périodes.
- N'appliquez pas de force excessive sur la vis de réglage du vérin à gaz.
- Gardez ce produit à l'abri de la poussière et des salissures. Si vous constatez que le produit est sale, essayez-le doucement en utilisant un chiffon doux humidifié avec une petite quantité d'eau et un détergent doux et neutre. Le benzène, les diluants et les autres substances volatiles peuvent entraîner des dégâts irréparables et ne doivent en aucun cas être utilisés pour nettoyer ce produit.
- N'utilisez pas Wave Mic Arm Pro pour d'autres applications que celles définies dans le présent guide ou sur l'emballage.

DE

Tischklemme

- Die Tischklemme ist gepolstert und bis 60 mm spreizbar.
- Drehe den Ratschenhebel links herum zum Lösen und rechts herum zum Festziehen. Ziehe den Hebel nicht zu fest an!
- Drücke den Knopf, um den Ratschenhebel nach dem Festziehen neu einzustellen.

Einstellung

- Drehe die Sechskantschraube am oberen Armsegment rechts herum zum Lösen (leichteres Mikrofon) oder links herum zum Festziehen (schwereres Mikrofon).
- Dank des flexiblen Kugelgelenkkopfs findest du mühelos die perfekte Position für dein Mikrofon.
- Verwende bei Bedarf die mitgelieferten Adapter (1/4-Zoll auf 3/8-Zoll oder 1/4-Zoll auf 5/8-Zoll).

Kabelmanagement

- Die integrierten Kabelkanäle mit magnetischen Abdeckungen sorgen für einen sauberen Arbeitsbereich.

Austauschbare Gelenkabdeckungen

- Die Gelenkabdeckungen haften magnetisch und sind ganz leicht austauschbar. In unserem Webstore findest du weitere Designs.

Warnung

- Die maximale Gewichtslast des Mikrofonarms (3 kg) darf nicht überschritten werden.
- Sei vorsichtig, wenn du den Arm ohne montierte Last bewegst, da er zurückschnappen könnte.
- Halte die Hände nicht zwischen die Armsegmente, wenn du Wave Mic Arm Pro bewegst.
- Halte die Magnete fern von Festplatten, Herzschrittmachern und anderer magnetempfindlicher Elektronik.
- Bei Anwesenheit von Kindern ist besondere Vorsicht geboten.
- Setze das Produkt keiner direkten Sonneneinstrahlung aus.
- Übe keine übermäßige Kraft auf die Einstellschraube der Gasfeder aus.
- Halte das Produkt frei von Schmutz und Staub. Sollte der Mikrofonarm verschmutzt werden, wische ihn mit einem weichen Tuch ab. Du kannst das Reinigungstuch auch mit Wasser und einem milden Reinigungsmittel anfeuchten. Reinigungsbenzin, Verdünnern und andere flüchtige Stoffe können zu dauerhaften Beschädigungen führen und dürfen daher nicht verwendet werden.
- Verwende Wave Mic Arm Pro nicht zu anderen als den in dieser Anleitung oder auf der Verpackung beschriebenen Zwecken.

ES

Abrazadera para escritorio

- La abrazadera para escritorio lleva bases de goma y es extensible hasta 60 mm [2,4 pulgadas
- Gira el mecanismo de trinquete a la izquierda para aflojarlo y a la derecha para apretarlo. ¡No la aprietes en exceso!
- Pulsa el botón para volver a fijar el mecanismo de trinquete tras apretarlo.

Ajuste

- Gira el tornillo allen del segmento superior del brazo a la derecha para aflojarlo (si usas un micrófono ligero) o a la izquierda para apretarlo (si usas un micrófono pesado).
- El versátil cabezal de rótula te ayuda a colocar el micro en la posición ideal.
- Si lo necesitas, usa los adaptadores incluidos de rosca de 1/4 a 3/8 de pulgada o de 1/4 a 5/8 de pulgada.

Gestión de cables

- La ranuras integradas con tapas magnéticas para gestión de cables te ayudan a tener un espacio de trabajo despejado.

Tapas intercambiables para las articulaciones

- Las tapas de las articulaciones son magnéticas y se cambian fácilmente. Hay más diseños disponibles en la tienda de nuestra web.

Advertencia

- No superes la carga máxima que admite el brazo de micrófono (3 kg / 6.6 lbs).
- Ten cuidado al manipular el brazo articulado si aún no soporta ninguna carga. Puede saltar de repente a la posición original.
- No coloques las manos entre los segmentos del brazo al mover tu Wave Mic Arm Pro.
- No acerques los imanes a discos duros, marcapasos y demás dispositivos electrónicos sensibles a los campos magnéticos.
- Ten especial cuidado al montarlo cerca de niños.
- No expongas el producto a la luz directa del sol.
- No aplicar fuerza excesiva sobre el tornillo de ajuste del resorte de gas.
- Mantén el producto libre de suciedad y polvo. Si se ensucia, límpialo con cuidado usando un paño suave ligeramente humedecido con agua y detergente neutro. El benceno, los disolventes y demás sustancias volátiles pueden causar daños permanentes y nunca se deben usar como limpiadores.
- No uses tu Wave Mic Arm Pro para otras aplicaciones distintas a las que se especifican en esta guía o en la caja.

